



日本語聴覚士協会  
Japanese Association of  
Speech-Language-Hearing Therapists

# 第25回日本語聴覚学会

## スポンサーシップ募集要項

- 会 期：2024年6月21日(金)・22日(土)
- 会 場：神戸国際会議場
- 学会長：田中 義之（一般社団法人兵庫県言語聴覚士会 会長）

## 第25回日本言語聴覚学会開催にあたって

謹啓

皆様におかれましては、種々社会情勢の厳しい中、日々の活動とご苦勞に心より敬服申し上げます。

さて、この度第25回日本言語聴覚学会を2024年6月21日(金)、22日(土)の2日間、兵庫県神戸市の「神戸国際会議場」を会場として開催する運びとなりました。まだ新型コロナウイルス感染については5類へ移行はされたとはいえ、まだまだ感染対策については徹底が求められる日々が続いていますが、学会本来の姿である現地開催として集うことを最大限の目標としつつ、昨今広がりを見せているweb利用のメリットも取り入れた大会にしたいと考えております。

学会テーマは「シン・言語聴覚士～過去から未来を繋ぎ、共に生きる～」といたしました。言語聴覚士（以下、ST）の国家資格化から四半世紀を過ぎ、本学会も25回を数えることとなりました。こうした歩みの中、STが今までに果たしてきた役割や成果を次代に繋げ、さらに発展していけるよう、経験年数の長短を超え、共に語り、学び合える場としうる学会にと考えております。またメインテーマにある「シン・言語聴覚士」の「シン」には様々な漢字が当てはまるのではと思い、STそれぞれが、過去、現在あるいは未来のST像を考えるとどのような文字を当てはめて表現するのか。さらにそれを他のSTと語り合う中で繋がりを深めていければという思いが込められております。

もとより学術集会は、年会費、参加費により運営されるべきものではありますが、それらに限度があることも実状であります。つきましては、本学術集会の趣旨をご理解いただき、ご援助を賜りますようお願い申し上げます。

本来ならば、参上いたしお願い申し上げるべきところでございですが、略儀ながら書面をもってお願い申し上げます次第でございます。

末尾となりましたが、貴社の益々のご発展を祈念いたします。

謹白

2023年10月吉日

第25回日本言語聴覚学会  
学会長 田中 義之  
一般社団法人兵庫県言語聴覚士会 会長



# 開催概要

- 会議名称 第25回日本言語聴覚学会 ※全国大会
  
- 会長 田中 義之  
一般社団法人兵庫県言語聴覚士会 会長
  
- 会期 2024年6月21日(金)・22日(土)
  
- 主催団体 一般社団法人兵庫県言語聴覚士会  
一般社団法人日本言語聴覚士協会 会員数21,381名(2023年8月現在)
  
- 開催場所 神戸国際会議場
  
- 参加者数 2,000名(予定)
  
- 参加者構成 総会：言語聴覚に関わる医療関係者及び企業関係者
  
- 趣旨と目的 本学会は、医療・保健・福祉・教育機関など幅広い領域における言語聴覚療法に関する活動および、研究成果を発表する学会であり、臨床研究及び治療開発を通して、わが国の言語聴覚療法の発展と国民の健康と福祉の向上に大きく貢献することを目的とします。また、摂食嚥下障害、失語症、認知症、発声発語障害、小児の発達・言語障害、聴覚障害など、さまざまな原因でことばによるコミュニケーションに問題を生じた方、食べる・飲み込むことに問題を生じた方に専門的サービスを提供し、生活の支援を行い対象者の方々の困難が少しでも改善し、生活の質が向上することを目指しております。本学会では市民公開講座も開催し、広く市民の方々にも情報発信を行う考えでございます。
  
- 学会テーマ シン・言語聴覚士 ～過去から未来を繋ぎ、共に生きる～
  
- プログラム 特別講演・教育講演・シンポジウム・協会企画・一般演題・ランチョンセミナー 等
  
- 直近の実績

|               |    |                    |
|---------------|----|--------------------|
| 24回(愛媛) 林田 聡  | 会長 | ：約2,000名 ※ハイブリッド開催 |
| 23回(新潟) 佐藤 厚  | 会長 | ：約2,100名 ※ハイブリッド開催 |
| 22回(愛知) 中橋 聖一 | 会長 | ：約3,000名 ※ハイブリッド開催 |
| 21回(茨城) 草野 義尊 | 会長 | ：誌上開催              |
| 20回(大分) 木村 暢夫 | 会長 | ：約1,800名           |
| 19回(富山) 中野 徹  | 会長 | ：約1,800名           |
| 18回(島根) 竹内 茂伸 | 会長 | ：約1,800名           |
| 17回(京都) 瀧澤 透  | 会長 | ：2,826名            |
| 16回(仙台) 遠藤 佳子 | 会長 | ：2,018名            |
| 15回(大宮) 半田理恵子 | 会長 | ：約2,500名           |

## Ⅱ. 募集内容

### 1. 共催セミナー

#### 【募集要項】

共催セミナーの共催費、種類、募集枠数は下記のとおりです。

※席数会場は今後の会場使用により大幅に変更になる可能性がございますのでご了承ください。

※今後、新型コロナウイルス（COVID-19）感染の状況によっては、開催方式およびプログラム等の変更が生じる場合がございますので予めご了承ください。

※日本言語聴覚士協会 賛助会員（団体C）は共催費が50%オフになります。

複数お申込みの場合は金額が高い方が適用されます。（上限額は8万円となります）

※兵庫県言語聴覚士会賛助会員は共催費が50%オフになります。

| 日時                             | セミナー名      | 会場                | 席数<br>(予定) | 共催費<br>(税込) |
|--------------------------------|------------|-------------------|------------|-------------|
| 6月21日 (金)<br>12:00~13:00<br>予定 | ランチョンセミナー1 | 第2会場 (4F 401+402) | 180席       | ¥385,000    |
|                                | ランチョンセミナー2 | 第3会場 (5F 501)     | 180席       | ¥385,000    |
|                                | ランチョンセミナー3 | 第4会場 (5F 502)     | 180席       | ¥385,000    |
| 6月22日 (土)<br>12:00~13:00<br>予定 | ランチョンセミナー4 | 第2会場 (4F 401+402) | 180席       | ¥385,000    |
|                                | ランチョンセミナー5 | 第3会場 (5F 501)     | 180席       | ¥385,000    |
|                                | ランチョンセミナー6 | 第4会場 (5F 502)     | 180席       | ¥385,000    |

#### ■共催金に含まれるもの（基本仕様）

- ・会場費（控室1室を含む）
- ・音響、照明設備使用料（学会で使用を予定している機材）
- ・発表用機材および備品使用料（スクリーン、液晶プロジェクター、レーザーポインター、計時機器等）

#### ■共催金に含まれないもの

- ・お弁当(参加者用・講師用)
- ・看板費（会場前・控え室前・氏名掲示含む）
- ・運営人件費（アナウンス、計時進行係、照明係、弁当配り係りなど）
- ・ビデオ、通訳機器等オプション機材費
- ・控室における飲食費
- ・座長および演者にかかる謝金・旅費などの諸経費

#### ■プログラム内容

テーマ、演題、演者についてはできるだけご提案の内容を尊重いたしますが、調整をお願いする場合がございます。

※会場数に限りがありますので、日程・時間・会場についてご希望に添えない場合がございます。予めご了承ください。

## ■契約の成立

主催者は申込を受領後、審査のうえ、主催者の承認日をもって契約が成立するものとします。主催者は審査において共催の内容が本学会の趣旨に適さないと判断した場合、共催をお断わりすることがあります。この場合、申込者に生ずる損害について主催者は一切の責任を負わないものとします。

## ■共催費のお支払い

セミナー枠決定後、請求書を発行させていただきますので、請求書到着後にお振込みください。

（請求書発行前のお振込みはご遠慮ください）。

尚、手数料は貴社にてご負担くださいますようお願いいたします。また、銀行発行の振込控えをもって、当方の領収書に代えさせていただきます。

## ■その他、注意事項

お申込み要領、共催費のご請求については、「Ⅲ 申込み要領 (p.10)」をご参照ください。共催セミナーについての詳細、上記の「共催費に含まれないもの」（基本仕様以外の機材・控室・参加者用お弁当/軽食 等）の追加手配については、後日改めてご案内いたします。（2024年5月上旬頃「共催セミナー開催のご案内」を送付予定）

## ■今後のスケジュール（予定）

|                      |                       |
|----------------------|-----------------------|
| ■『参加申込書』締切           | <u>2023年11月30日（木）</u> |
| ■日時・会場の決定及び通知        | 2024年1月 中旬            |
| ■司会及び演者・演題調整（共催セミナー） | 2024年1月 下旬            |
| ※依頼は各社で行ってください。      |                       |
| ■共催セミナー内容最終決定        | 2024年2月 上旬            |
| ■飲食・オプション器材申込み受付     | 2024年4月 上旬            |
| ■飲食・オプション器材申込み締切     | 2024年5月 中旬            |
| ■飲食・オプション器材申込み請求     | 会期後                   |

## 2. 広告掲載

### 【募集要項】

#### 1) プログラム・抄録集掲載広告

- 発行部数 : 2,000部  
(当日現地参加者にプログラムを小冊子(広告付)にて配布します)
- 予定制作費 : 1,000,000円 (WEB抄録)
- 広告使用言語 : 指定無し
- 申込み締切 : **2024年3月15日(金)**
- 原稿締切 : 2024年3月22日(金)  
※完全版下の原稿(データまたは紙焼き)をメールもしくは郵送にてご提出ください。

#### ■広告掲載料

※日本語聴覚士協会 賛助会員(団体C)は共催費が50%オフになります。

複数お申込みの場合は金額が高い方が適用されます。(上限額は8万円となります)

※兵庫県言語聴覚士会賛助会員は共催費が50%オフになります。

| スペース         | 募集口数 | 料金(税込)   |
|--------------|------|----------|
| 表4(モノクロ)     | 1社   | ¥176,000 |
| 表3・2(モノクロ)   | 各1社  | ¥110,000 |
| 後付1頁(モノクロ)   | 8社   | ¥55,000  |
| 後付1/2頁(モノクロ) | 15社  | ¥44,000  |

#### 2) ホームページ バナー広告

- サイズ : 幅 240ピクセル × 高さ 80ピクセル
- 申込み締切 : **会期前まで随時**
- 広告仕様 : バナーデータは貴社にてご用意願います。  
Eメールまたはメディアにて運営事務局までお送りください。
- バナー掲載料 : ¥88,000(税込) 2社想定

#### 3) 広告原稿送付先

第25回日本語聴覚学会 運営事務局  
株式会社メイプロジェクト内  
〒103-0013 東京都中央区日本橋人形町2-24-4 にほんばしコスモ15ビル  
Tel: 03-6667-0922  
E-mail: jaslht\_taikai@may-pro.net

※今後、新型コロナウイルス(COVID-19)感染の状況によっては、開催方式や仕様の変更が生じる場合がございますので予めご了承ください。

### 3.医療機器・医薬品展示

#### 【募集要項】

- 募集小間数 : 30小間（予定）
- 会場 : 3F レセプションホール（予定）  
※今後、新型コロナウイルス（COVID-19）感染の状況によっては、開催方式およびプログラム等の変更が生じる場合がございますので予めご了承ください。
- 出展料 : 1小間 ￥165,000（税込）  
※スペース渡しを希望の場合は、必要小間数をお申し込みください。  
（小間数単位での受付のみと致します）  
※日本言語聴覚士協会 賛助会員（団体C）は共催費が50%オフになります。  
複数お申込みの場合は金額が高い方が適用されます。  
（上限額は8万円となります）  
※兵庫県言語聴覚士会賛助会員は共催費が50%オフになります。
- 申込み締切 : 2024年3月29日（金）  
※小間数に限りがございますので、満小間になり次第締切と致します。

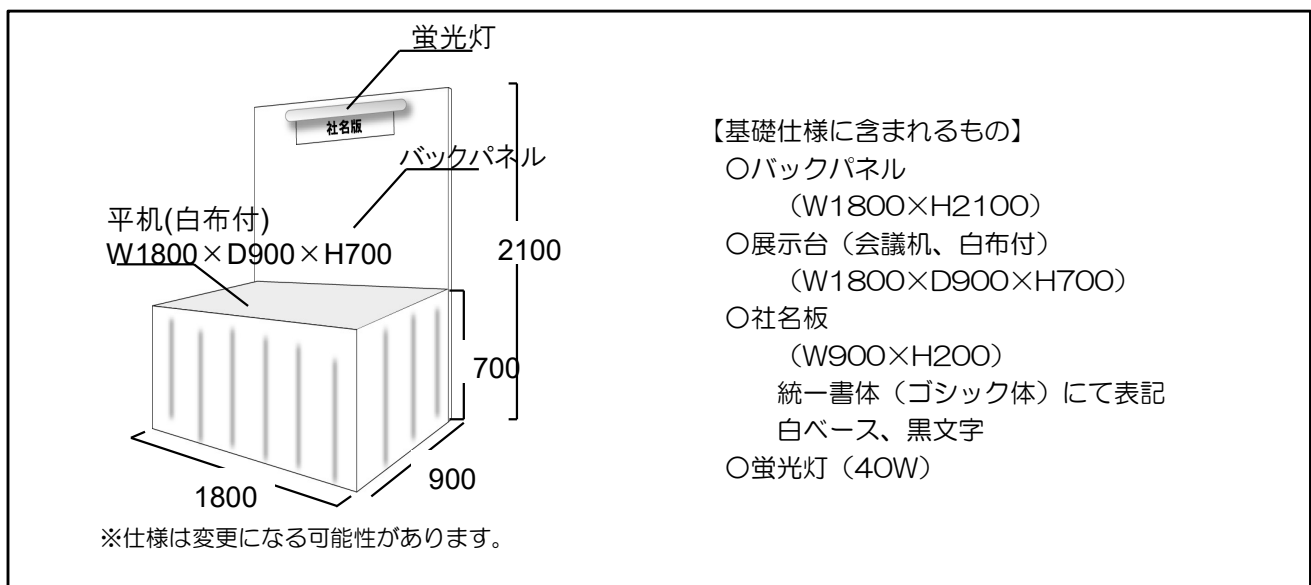

- 小間の割り当て  
申込締切後、出展物の種類・形状・重量・小間数等を考慮の上通知申し上げます（4月予定）。  
出展者説明会は行いません。
  - 出展物の管理  
出展物の管理は出展者が責任を持つものとし、期間中の出展物の盗難・紛失・火災・損傷等不可抗力による出展物の損害に対して、補償等の責任は一切負いませんのでご了承ください。
  - 搬入・搬出（予定）  
搬入：2024年 6月 20日（木）夕方  
搬出：2024年 6月 22日（土）夕方（学会終了後）
- ※小間割（レイアウト）、搬入・搬出スケジュール等詳細は後日送付の『出展者へのご案内』で改めてお知らせ致します。

# PR展示(学校関係者・障害者支援団体等申込者限定)

## 【募集要項】

- 募集小間数 : 5小間 (予定)
- 会場 : 3F レセプションホール (予定)  
※今後、新型コロナウイルス (COVID-19) 感染の状況によっては、開催方式およびプログラム等の変更が生じる場合がございますので予めご了承ください。
- 出展料 : 1小間
  - ① 障害者支援団体 ¥ 5,500 (税込)
  - ② 学校関係者 ¥ 11,000 (税込)
- 申込み締切 : 2024年3月29日 (金)  
※小間数に限りがございますので、満小間になり次第締切と致します。

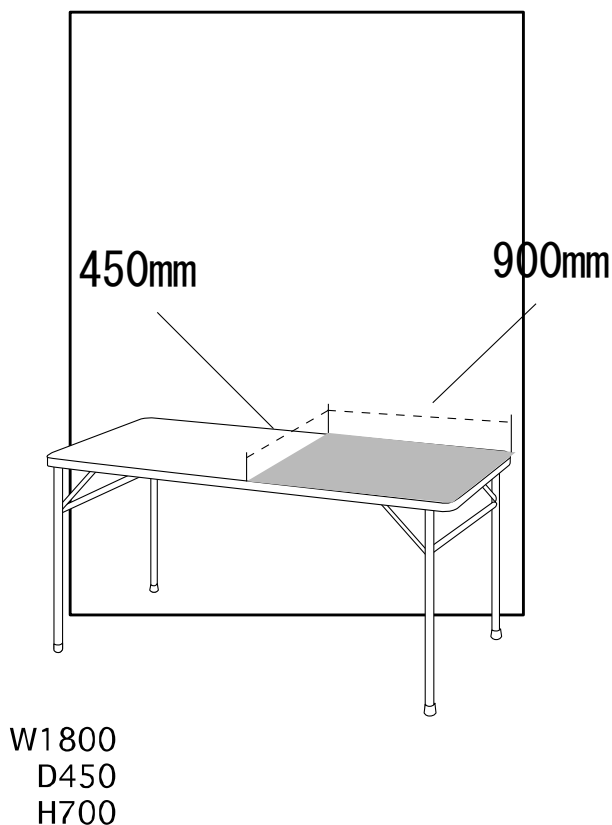



## 書籍展示

- 会場                : 神戸国際会議場  
                          〒650-0046 神戸市中央区港島中町6-9-1
  
- 出展料            : テーブル 1 卓: 11,000円  
                          テーブルサイズ: W1,800mm × D450mm × H700 (予定)  
                          ※日本語聴覚士協会 賛助会員 (団体C) は共催費が50%オフになります。  
                          複数お申込みの場合は金額が高い方が適用されます。  
                          (上限額は8万円となります)
  
- 申込み締切      : 2024年3月29日 (金)
  
- 書籍展示会場の決定、小間の割り当て  
                          今回の学会会場にて、他の展示・プログラムを考慮し検討しております。具体的な会場・  
                          卓の配置は、お申込のご出展内容・お申し込み卓数をもとに、学会本部にて決定いたします。  
                          なお、会場レイアウトの都合上、変更が発生する場合がございますので、あらかじめ  
                          ご了承ください。
  
- 出展物の管理  
                          出展物の管理は出展者が責任を持つものとし、期間中の出展物の盗難・紛失・火災・損傷等  
                          不可抗力による出展物の損害に対して、補償等の責任は一切負いませんのでご了承ください。
  
- 搬入・搬出 (予定)                搬入: 2024年 6月 20日 (木) 夕方  
  搬出: 2024年 6月 22日 (土) 夕方 (学会終了後)

### 【申込み方法】

趣旨にご賛同賜りご協力いただけます場合は、  
学会HP (<https://jaslht25.may-pro.net/>) 「協賛のお申込み」よりご登録ください。

### 【申込み先】

第25回日本語聴覚学会 運営事務局  
株式会社メイプロジェクト内  
〒103-0013 東京都中央区日本橋人形町2-24-4 にほんばしコスモ15ビル  
Tel: 03-6667-0922  
E-mail: jaslht\_taikai@may-pro.net

### 【ご請求について】

申込締切後、請求書を発行いたします。  
請求書に記載されている指定口座にお振込みください。  
尚、手数料は貴社にてご負担くださいますようお願い致します。

■申込みの保留および取り消し：

- ※出展内容が趣旨にそぐわない場合、主催者はその受付を保留・拒否する場合があります。
- ※学会長が不可抗力と認めた以外、お申込み後の出展者の都合による申込みの取消し、あるいは小間数の変更は認められません。
- 出展されなくなった場合でも、出展料の返金は致しません。

■オプション関係：

- ◆追加電源仮設2次配線までの工事費は出展者の負担になります。
- ◆展示会場についての詳細、仮設電源工事費、照明及びコンセント等オプション備品は『出展者へのご案内』で改めてお知らせ致します。

■電力について：

- 追加電力（100V）ご使用の場合、電源仮設2次配線工事費は出展者の負担になります。
- ※コンセント設置ご希望の場合は、別途お申込みが必要です。（有料）
- ※200V（三相・单相）をご使用の場合は、別途仮設となりますのでご了承ください。

## Ⅲ. 申込み要領

### 【申込み方法】

趣旨にご賛同賜りご協力いただけます場合は、  
学会HP (<https://jaslht25.may-pro.net/>) 「協賛のお申込み」よりご登録ください。

### 【申込み先】

第25回日本語聴覚学会 運営事務局  
株式会社メイプロジェクト内  
〒103-0013 東京都中央区日本橋人形町2-24-4 にほんばしコスモ15ビル  
Tel: 03-6667-0922  
E-mail: [jaslht\\_taikai@may-pro.net](mailto:jaslht_taikai@may-pro.net)

### 【ご請求について】

申込締切後、請求書を発行いたします。（原本でなく、データ送付となります）  
請求書に記載されている指定口座にお振込みください。  
尚、手数料は貴社にてご負担くださいますようお願い致します。

### 【募集一覧】

|   |        | 締切             | 備考   |
|---|--------|----------------|--|
| 1 | 共催セミナー | 2023年11月30日（木） | 参加者用お弁当などのオプションの請求は、会期後にご請求致します。                       |
| 2 | 広告掲載   | 2024年3月15日（金）  |  |
| 3 | 展示     | 2024年3月29日（金）  | 会期中に使用されました備品・電源<br>仮設料金・電気使用料等の請求は、<br>会期終了後にご請求致します。 |

### 「透明性ガイドライン」

本学会では、日本製薬工業協会の「企業活動と医療機関等の関係の透明性ガイドライン」および日本医療機器産業連合会の「医療機器業界における医療機関等との透明性ガイドライン」の趣旨に賛同し、ガイドラインに基づく情報公開の実施について承諾いたします。

### 【自然災害等発生による学会開催中止について】

自然災害等の発生により主催者が学会開催を困難と判断した場合には、その中止時期における状況を勘案しご相談させていただきます。また、中止によって生じた損害は補償しません。

# IV. 交通のご案内

●住所 〒650-0046 神戸市中央区港島中町6-9-1

## アクセス概要図

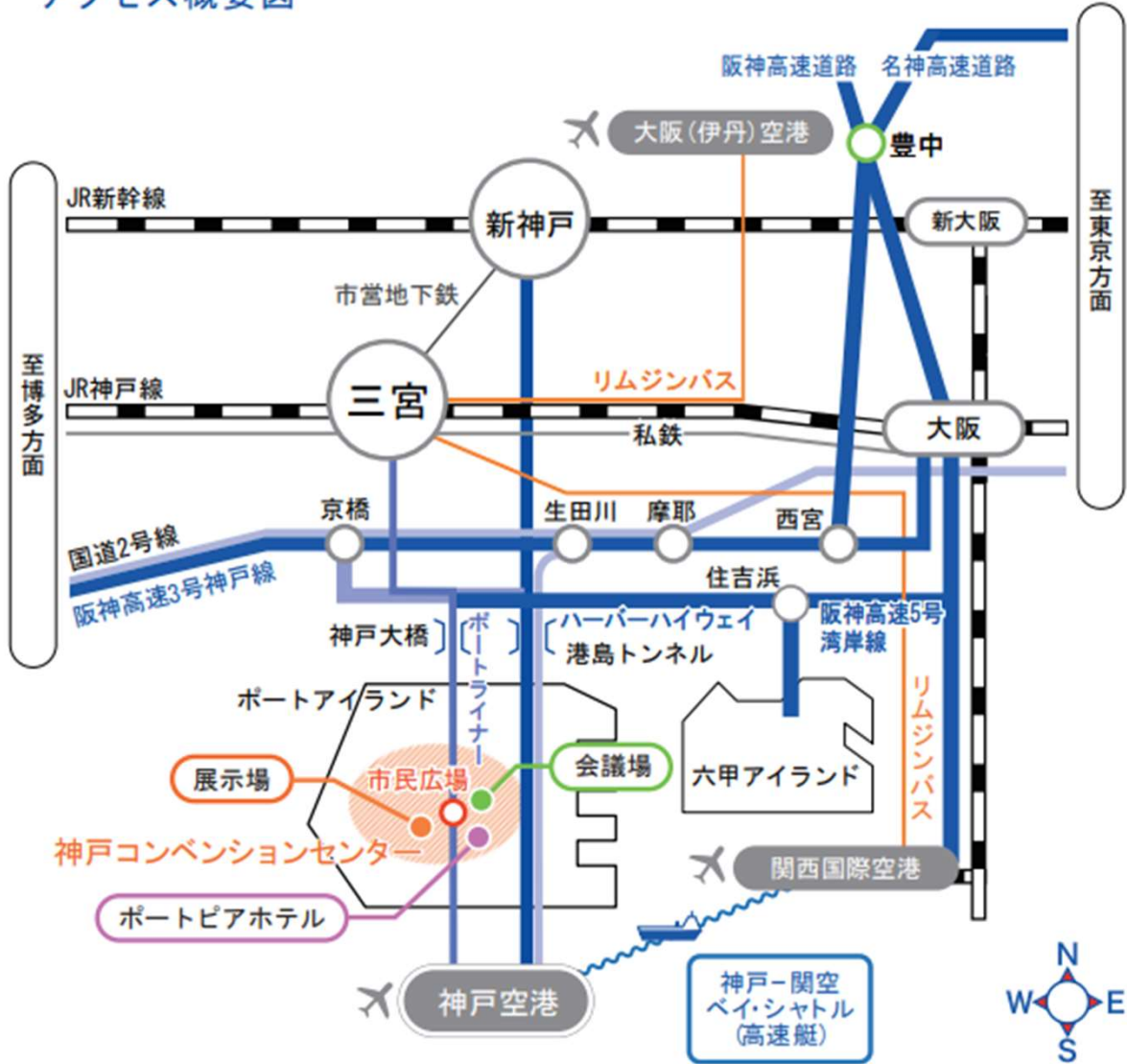

### 飛行機でお越しの場合

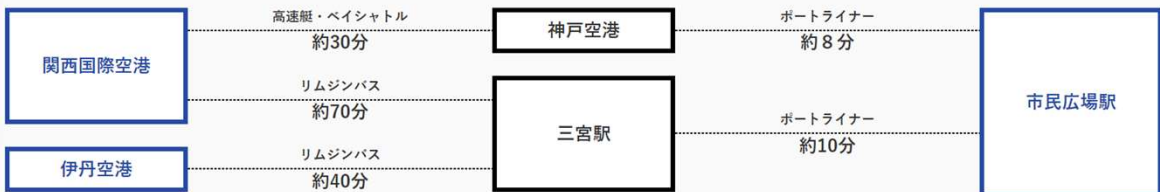

### 新幹線でお越しの場合

